

Manual de usuario

Termostato wifi para suelo radiante eléctrico

BeOk TDS23WiFi-Ep



Descripción del producto

TDS23WIFI-EP es un termostato de pantalla táctil que se puede controlar con un teléfono inteligente. Se utiliza para controlar la temperatura de hogares, locales industriales y comerciales y se utiliza para controlar calefactores, especialmente sistemas de calefacción por suelo radiante. Se puede controlar con un teléfono Android o iOS.

Parámetros técnicos

Fuente de alimentación	200-240 V/50- 60 HZ
Corriente maxima	≤16A(Calefacción eléctrica) ≤3A(calentamiento de agua)
Consumo de energía	<0.3W
Material	PC+ABS (Ignífugo)
Rango de ajuste de temperatura	5-60°C
Rango de ajuste de temperatura del piso:	5-99 °C
Precisión	±1 °C
Sensor de temperatura	NTC
Temperatura ambiente	0-45 °C, 5-95%RH

Funciones y características principales

1. WIFI para Android y Apple los
2. Gran pantalla y botones táctiles
3. Funciones de memoria
4. Funciones de ahorro de datos
5. Configuración de período para 5 + 2 o 6 + 1 o 7 días
6. Funciones anti heladas
7. Se pueden configurar 3 modos de sensor
8. Función de bloqueo del termostato
9. Opción de caja oculta europea 80mmx80mm

Interfaz de usuario (termostato)

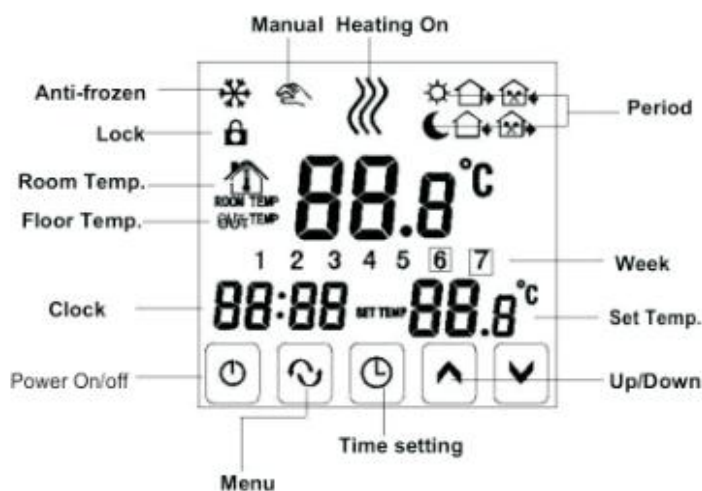



Modo manual.



Calefacción.



Primer período: Mañana.



Segundo período: Casa deshabitada durante la mañana.



Tercer período: Tarde.



Cuarto período: Casa deshabitada durante la tarde.



Quinto período: Tarde.



Sexto período: Temperatura ambiente durante la noche.



Anti heladas



Bloqueo del teclado: elija la configuración avanzada LOC 01 o 02 manteniendo presionado el botón de "configuración del reloj" durante 5 segundos para bloquear o desbloquear temporalmente.

Interfaz de usuario (puerto telefónico)

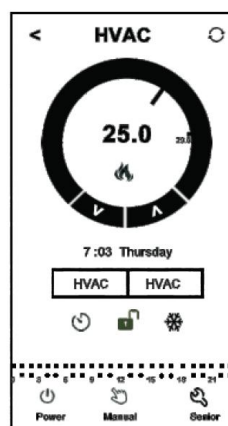

Especificaciones del modelo

Modelo	Corriente maxima	Sensor externo	Programación semanal	Objetos controlados
WIFI-EP	16A	√	√	Calefacción eléctrica de electrodomésticos
WIFI-WP	3A		√	Calentamiento de agua
WIFI-WPB	3A		√	Central térmica

Diagrama de cableado

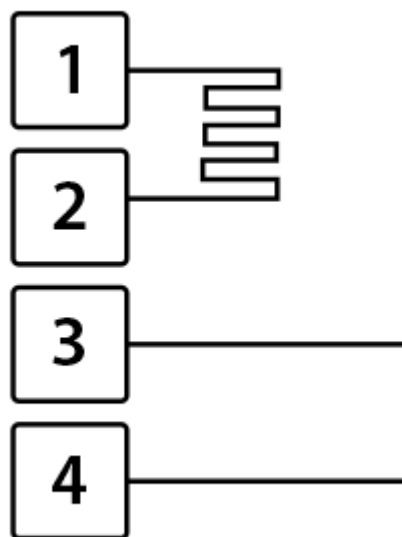

1 – Fase, 2 – Nulo, 3 – Nulo, 4 – Fase

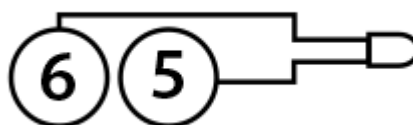

5-6 – Sensor de suelo externo NTC

Instrucciones de funcionamiento

Abra el termostato

Presiona el botón "Inicio" para encender o apagar el termostato.

Establecer la temperatura

Presione los botones "disminuir" o "aumentar" para ajustar la temperatura en consecuencia.

Pon el reloj

Haga clic en el botón "Configuración del reloj" para configurar la hora, los minutos y la semana del reloj. Presione los botones "aumentar" o "disminuir" para cambiar en consecuencia.

Configura el termostato en modo manual

El modo manual significa modo no programable. Presione el botón "modo" y luego el botón "configuración del modo manual" para ingresar al modo manual.

Presione los botones "aumentar" o "disminuir" para ajustar la temperatura como desee. Haga clic en el botón "Configuración del reloj" para configurar la hora, los minutos y la semana del reloj.

Establece el modo de bloqueo para niños

Mantenga presionado el botón de "ajuste del reloj" para restringir el acceso de los niños al termostato. Esta opción se activará cuando aparezca el icono de "bloqueo del termostato" en la pantalla del termostato. Presione y mantenga presionado el botón "ajuste del reloj" nuevamente para desactivar esta opción.

6. Setează pe modul programabil

Mantenga presionado el botón "modo" durante más tiempo para ingresar al modo programable. Se mostrarán "LOOP" y los números "12345". Presione los botones "aumentar" o "disminuir" para programar según cómo desee que funcione el termostato: 5 + 2 o 6 + 1 o 7 días programables.

"12345" que aparece junto a la semana significa que se han programado 5 días para que el termostato funcione.

"123456" que se muestra en la pantalla junto a la semana significa que se han programado 6 días para que el termostato funcione.

"1234567" que se muestra en la pantalla junto a la semana significa que se han programado 7 días para que el termostato funcione.









Haga clic en el botón "modo" para cambiar el período.

Presione los botones "disminuir" o "aumentar" para cambiar la temperatura

Haga clic en el botón "configurar reloj" para ajustar el reloj.

Presione los botones "disminuir" o "aumentar" para cambiar el reloj correspondiente. Pulse de nuevo el botón "modo" para seleccionar la temperatura durante el fin de semana.

Para realizar ajustes temporales, presione el botón "modo" sólo una vez, y el icono de "ajuste del modo manual" parpadeará.

Period	Period Icon	Defaulted Time	Defaulted Temp.	
Week	1		6:00	20°C
	2		8:00	15°C
	3		11:30	15°C
	4		12:30	15°C
	5		17:30	22°C
	6		22:00	15°C
Weekend	1		8:00	22°C
	2		23:00	15°C

Presione el botón "modo" para cambiar el modo programable al modo manual

¡¡OBSERVACIÓN!!

1. Los valores predeterminados de la temperatura considerando el período 2, 3 y 4 son los mismos. Las temperaturas se pueden cambiar según sea necesario.
2. Establecer la temperatura en 00 representa el final del período.
3. ¿Cómo verifico la temperatura del suelo?

Mientras el termostato está encendido, presione y mantenga presionado el botón de "ajuste del reloj" y luego presione el botón de inicio para verificar la temperatura del piso. Se mostrarán las temperaturas exteriores.

Vuelva a pulsar el botón "Configurar reloj" para comprobar la temperatura de la habitación.

Visualización de código	Funciones	Configuraciones y opciones	Configuraciones predeterminadas de fábrica
SEN	Modo sensor	0: sensor interno 1: Sensor de suelo 2: ambos sensores, interno y de piso	0
OSV	Establece la temperatura para la calefacción por suelo radiante.	Rango de ajuste de temperatura 5-99 °C	42°C
DIF	Precisión para la temperatura del suelo	1-9°C	2°C
SVH	Ajuste de temperatura máxima para el sensor interno	5-99°C	35°C
SVL	Ajuste de temperatura mínima para el sensor interno	5-99°C	5°C
ADJ	Medida de temperatura	Verifique la temperatura ambiente actual	Margen de error 0.5 °C
FRE	Anti-heladas	00:off 01:on	00
PON	Almacenamiento de apertura del termostato	00:off 01:on	00
DFI	Precisión a temperatura ambiente	0.5-3°C	1°C
FAC	Instalaciones de fábrica	10 o 32- módulo wifi 08 - Pantalla	08

Instalación de la aplicación móvil BeOK Home

a. Escanee el código QR para descargar la aplicación móvil.



b. Conexión de la aplicación móvil al termostato.

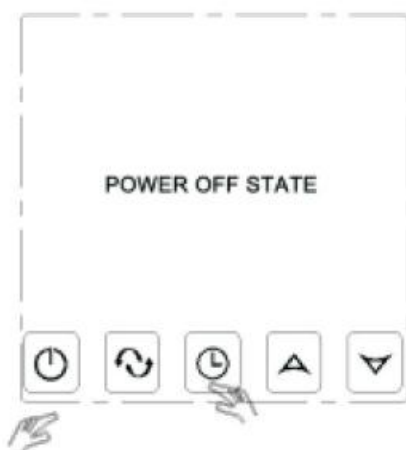

Mientras el termostato está apagado, mantenga presionado el botón de **"ajuste del reloj"** y luego presione el botón de **"inicio"**.



Vaya a la configuración avanzada y luego presione el botón **"menú"** 9 veces hasta que aparezca el modo FAC

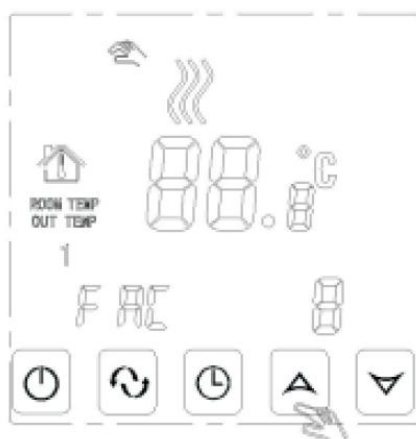

Después de que aparezca el modo FAC, presione el botón **"ampliar"** para cambiar de 08 a 10 o 32

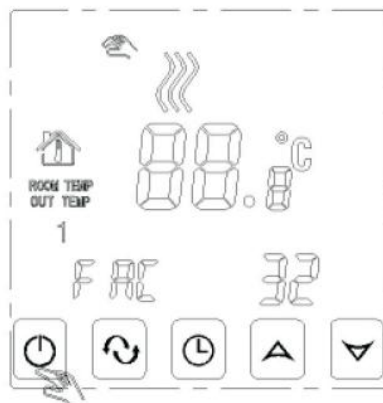

Luego presione el botón de encendido.

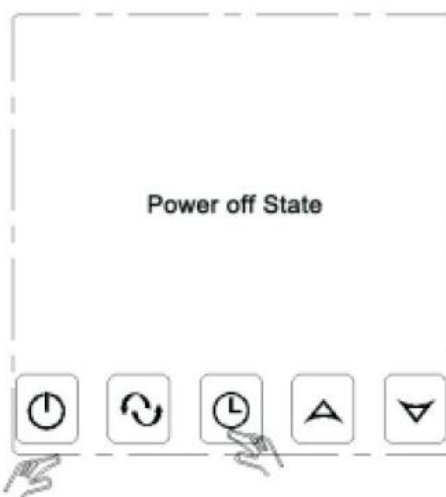

Mantenga presionado el botón de **"ajuste del reloj"** durante unos segundos y luego presione el botón de inicio nuevamente.

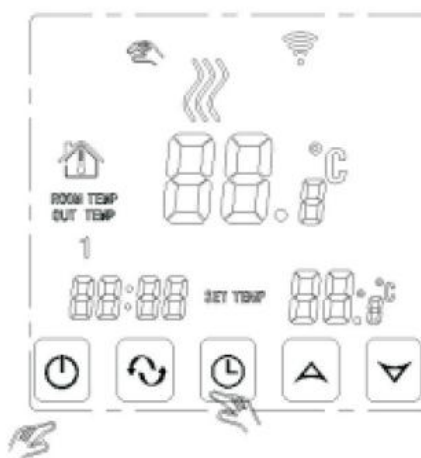



Parpadeando: la conexión puede comenzar
El icono rara vez parpadea: OFFline

El icono deja de parpadear. La conexión fue exitosa.

En este punto, el símbolo de wifi parpadeará muy rápidamente, lo que significa que el teléfono se puede conectar al termostato.

Cuando el símbolo deja de parpadear, significa que el teléfono se ha conectado correctamente al termostato.

Conexión telefónica

Abra la aplicación "**Beok Home**" instalada en su teléfono.



Cuando el símbolo de wifi parpadea rápidamente, puede comenzar a configurar su teléfono.



Haga clic en el botón "configurar"

Ingrese el nombre y la contraseña de wifi. Cuando la conexión sea exitosa, aparecerá el mensaje "Conexión exitosa".



Después de que la conexión sea exitosa, haga clic en el botón **"buscar"**



Botón **"Buscar"**

Aparecerá el wifi del interruptor HVAC.

HVAC es el nombre configurado de fábrica, cuando tiene más de 2 termostatos, también puede cambiar su nombre.



- a. Mantenga presionado el HVAC para que aparezca la página de edición del termostato.
- b. Haga clic en **"Modificar termostato actual"**.
- c. Puede cambiar el termostato en la habitación 1, dormitorio, baño, etc.

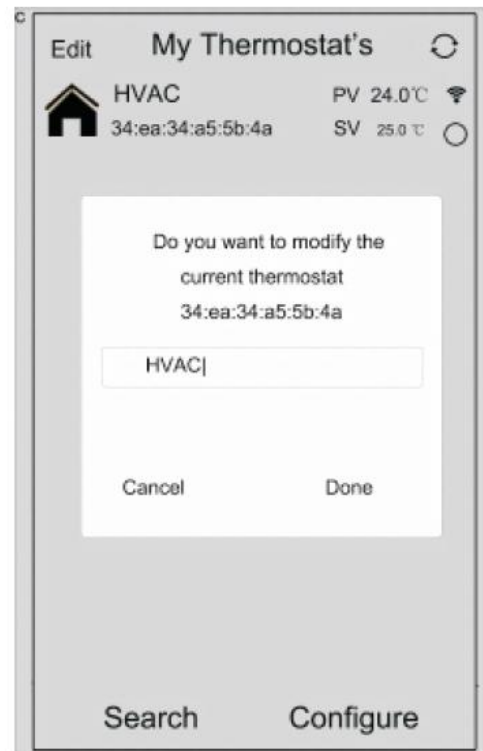
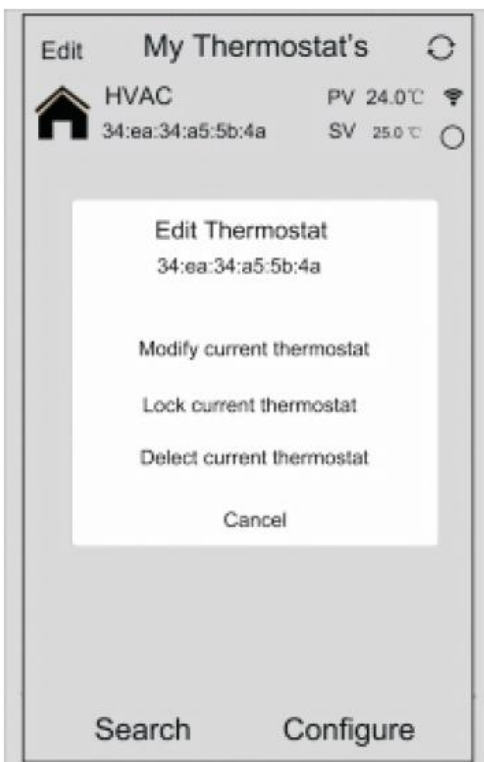

Interfaz de usuario

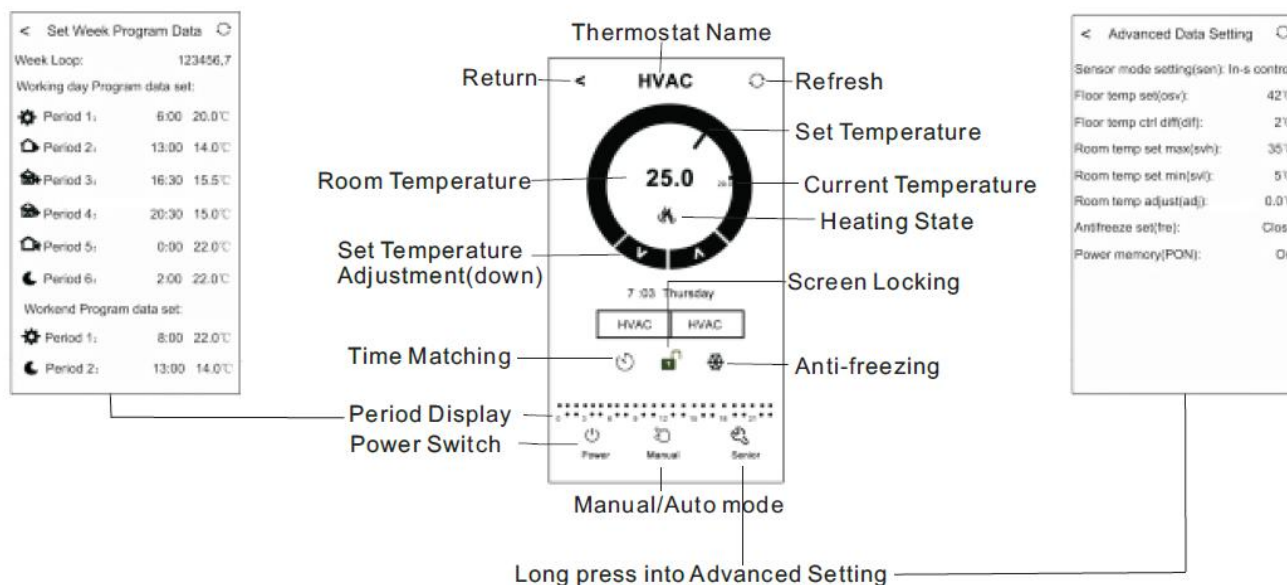

1. Presione el botón **"Time Matching"** hacer coincidir el reloj del teléfono con el del termostato.
2. Bloqueo del termostato: presione para bloquear el termostato.
3. Modo anti heladas: haga clic en el icono del termostato y aparecerá en la pantalla del teléfono indicando que el modo anticongelante está activado.
4. Configuración de la temperatura: puede utilizar el "puntero" en la pantalla o puedes presionar o para configurar la temperatura.
5. Configuración del período: pulsación larga **"Period Display"** para entrar en el modo de ajuste del período.

Set Week Program Data	
Week Loop:	123456,7
Working day Program data set:	
Period 1:	6:00 20.0°C
Period 2:	13:00 14.0°C
Period 3:	16:30 15.5°C
Period 4:	20:30 15.0°C
Period 5:	0:00 22.0°C
Period 6:	2:00 22.0°C
Workend Program data set:	
Period 1:	8:00 22.0°C
Period 2:	13:00 14.0°C

Puede elegir el programa semanal que desee: 5 + 2/6 + 1

Haga clic en el período que desee: puede establecer el tiempo del período.
Haga clic para cambiar y elija la temperatura que desee.

Advertencia: si elige el programa número 7, la configuración de fin de semana ya no aparecerá.

6. Configuración avanzada

Presione y mantenga  para ingresar al menú de configuración avanzada

< Advanced Data Setting 	
Sensor mode setting(sen):	In-s control
Floor temp set(osv):	42°C
Floor temp ctrl diff(dif):	2°C
Room temp set max(svh):	35°C
Room temp set min(svl):	5°C
Room temp adjust(adj):	0.0°C
Antifreeze set(fre):	Close
Power memory(PON):	On

Visualización de código	Funciones	Configuraciones y opciones	Configuraciones predeterminadas de fábrica
SEN	Modo sensor	IN-S control Out-s control In-s control,Out-s limit	In-s control
OSV	Establece la temperatura para la calefacción por suelo radiante.	Rango de ajuste de temperatura 5-99 ° C	42°C
DIF	Precisión para la temperatura del suelo	1-9°C	2°C
SVH	Ajuste de temperatura máxima para el sensor interno	5-99°C	35°C
SVL	Ajuste de temperatura mínima para el sensor interno	5-99°C	5°C
ADJ	Medida de temperatura	-5-5°C	0°C
FRE	Anti-heladas	Abierto / Cerrado	Cerrado
PON	Almacenamiento de apertura del termostato	Off/On	On

7. Para cambiar del modo manual al modo automático, presione 

8. El termostato se cierra presionando el botón 



Presta atención a la conexión wifi del teléfono.

1. Si falla la conexión

a. Asegúrese de que su teléfono esté conectado al modo WLAN y que los datos móviles 3G / 4G estén apagados. Conéctese a wifi de 2.4G, no a wifi de 5G.

b. Agregue el nombre de su enrutador, recomendamos que el nombre no contenga espacios ni símbolos chinos.

c. Verifique la contraseña de su enrutador. Recomendamos que la contraseña no contenga más de 32 caracteres, espacios, símbolos especiales, solo letras y números.

d. Asegúrese de que el modo se restablezca correctamente. Mientras está apagado, presione el botón de configuración del reloj y luego el botón de encendido para ingresar al menú de configuración avanzada. Active el modo FAC para cambiar a 10 o 32, luego apague el termostato.

Presione la tecla de configuración de tiempo durante 2 minutos, luego presione el botón de inicio. Esta vez no ingresará al menú para configuraciones avanzadas, pero el símbolo de wifi en la pantalla parpadeará a un ritmo rápido. Esto prueba que el módulo wifi se reinició con éxito. Espere a que la aplicación se conecte.

e. Asegúrese de que la contraseña de wifi se ingrese correctamente. Recomendamos que la contraseña sea visible cuando se ingrese.

2. Si el siguiente mensaje sigue apareciendo en la pantalla, ingrese al menú de configuración avanzada y cambie la configuración correspondiente al problema.

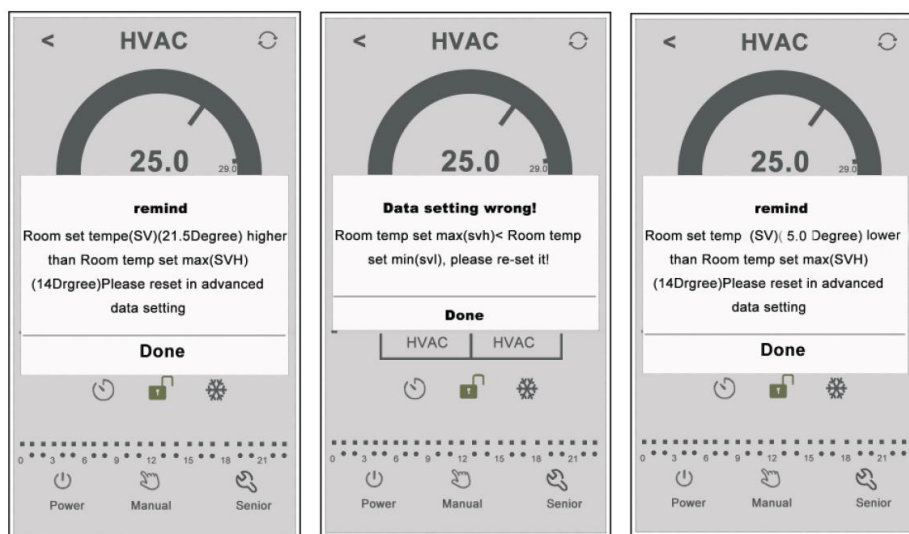

Instrucciones de instalación

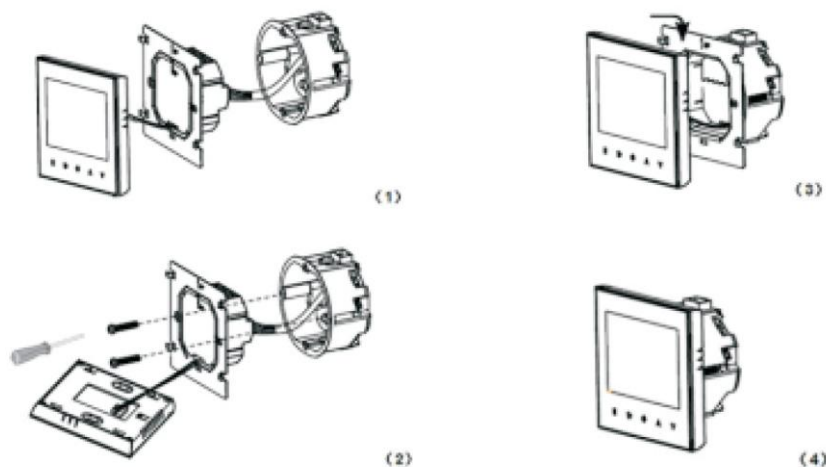

1. Abra el panel ligeramente con un destornillador.
2. Conecte los cables de alimentación de acuerdo con el diagrama de cableado.
3. Cubre el panel táctil

¡El grosor de los cables para instalar el termostato debe estar entre 1,5 y 2,5 mm!